

TIPOLOGIE

F



- 1- Vetro Basso Emissivo
- 2- Distanziatore vetrocamera termicamente migliorato
- 3- Gas argon
- 4 -Regoli a muro minimo 4 (ad aumentare secondo le dimensioni)

VETRAGGIO (secondo le dimensioni)

33.1BE -18- 33.1 (vetro di sicurezza)

44.1BE -15- 44.1 (vetro di sicurezza)

F1



- 1 - Maniglia con sistema Secustik (antiefrazione)
- 2 - Anta a ribalta
- 3- Dispositivo falsa manovra
- 4 - Microventilazione
- 5 - Vetro Basso Emissivo
- 6 - Distanziatore vetrocamera termicamente migliorato
- 7 - Gas argon
- 8 - Riscontri antiefrazione inferiore
- 9- Regoli a muro minimo 4 (ad aumentare secondo le dimensioni)

VETRAGGIO di serie

33.1BE-18-33.1 (vetro di sicurezza)

F2



- 1- Maniglia con sistema Secustik (antiefrazione)
- 2- Anta a ribalta
- 3- Catenaccio passante a leva su anta semifissa (per finestre 2 ante)
- 4- Dispositivo falsa manovra
- 5- Microventilazione
- 6- Vetro Basso Emissivo
- 7- Distanziatore vetrocamera termicamente migliorato
- 8- Gas argon
- 9 - Riscontri antiefrazione (1 inferiore)
- 10-Regoli a muro minimo 4 (ad aumentare secondo le dimensioni)

VETRAGGIO di serie

33.1BE-18-33.1 (vetro di sicurezza)

F3

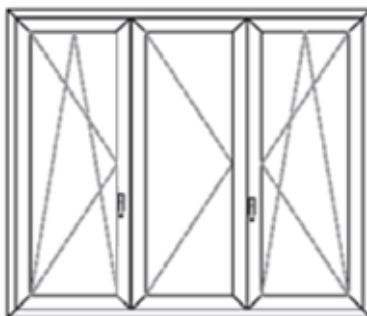

- 1- N° 2 Maniglie con sistema Secustik (antiefrazione)
- 2- N° 2 Anta a ribalta
- 3- Catenaccio passante a leva su anta semifissa (per finestre 2 ante)
- 4- N° 2 Dispositivo falsa manovra
- 5- N° 2 Microventilazione
- 6- Vetro Basso Emissivo
- 7- Distanziatore vetrocamera termicamente migliorato
- 8- Gas argon
- 9- N°2 Riscontri antiefrazione (2 inferiori)
- 10- Regoli a muro minimo 5 (ad aumentare secondo le dimensioni)

VETRAGGIO di serie

33.1BE-18-33.1 (vetro di sicurezza)

F4



- 1- N° 2 Maniglie con sistema Secustik (antiefrazione)
- 2- N° 2 Anta a ribalta
- 3- N° 2 Catenaccio passante a leva su anta semifissa (per finestre 2 ante)
- 4- N° 2 Dispositivo falsa manovra
- 5- N° 2 Microventilazione
- 6- Vetro Basso Emissivo
- 7- Distanziatore vetrocamera termicamente migliorato
- 8- Gas argon
- 9- N°2 Riscontri antiefrazione (2inferiori)
- 10-Regoli a muro minimo 6 (ad aumentare secondo le dimensioni)

VETRAGGIO di serie

33.1BE-18- 33.1 (vetro di sicurezza)

W

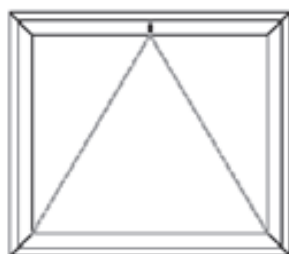

Con maniglia centrale superiore

- 1- Maniglia con sistema Secustik (antiefrazione)
- 2- Vetro Basso Emissivo
- 3- Distanziatore vetrocamera termicamente migliorato
- 4- Gas argon
- 5- Riscontri antiefrazione superiori
- 6- Regoli a muro minimo 4 (ad aumentare secondo le dimensioni)

VETRAGGIO di serie

33.1BE-18- 33.1 (vetro di sicurezza)

PF1

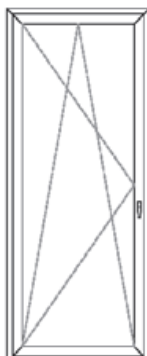

- 1- Maniglia con sistema Secustik (antiefrazione)
- 2- Anta a ribalta
- 3- Dispositivo falsa manovra
- 4- Microventilazione
- 5- Vetro Basso Emissivo
- 6- Distanziatore vetrocamera termicamente migliorato
- 7- Gas argon
- 8- Riscontri antiefrazione (1inferiore)
- 9- Regoli a muro minimo 6 (ad aumentare secondo le dimensioni)

VETRAGGIO di serie

33.1BE-18- 33.1 (vetro di sicurezza)

PF2

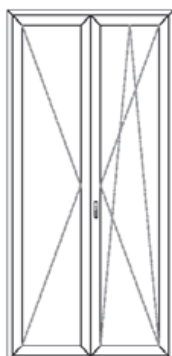

- 1- Maniglia con sistema Secustik (antiefrazione)
- 2- Anta a ribalta
- 3- Catenaccio passante a leva su anta semifissa (per Porta finestre 2 ante)
- 4- Dispositivo falsa manovra
- 5- Microventilazione
- 6- Vetro Basso Emissivo
- 7- Distanziatore vetrocamera termicamente migliorato
- 8- Gas argon
- 9- Riscontri antiefrazione (1inferiore)
- 10-Regoli a muro minimo 6 (ad aumentare secondo le dimensioni)

VETRAGGIO di serie

33.1BE-18- 33.1 (vetro di sicurezza)

PF3

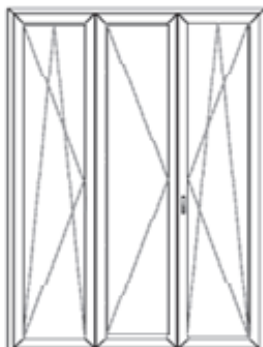

- 1- N° 2 Maniglie con sistema Secustik (antiefrazione)
- 2- N° 2 Anta a ribalta
- 3- Catenaccio passante a leva su anta semifissa (per Porta finestre 2 ante)
- 4- N° 2 Dispositivo falsa manovra
- 5- N° 2 Microventilazione
- 6- Vetro Basso Emissivo
- 7- Distanziatore vetrocamera termicamente migliorato
- 8- Gas argon
- 9- Riscontri antiefrazione (2inferiori)
- 10-Regoli a muro minimo 7 (ad aumentare secondo le dimensioni)

VETRAGGIO di serie

33.1BE-18- 33.1 (vetro di sicurezza)

PF4

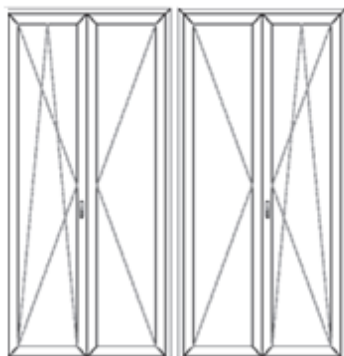

- 1- N° 2 Maniglie con sistema Secustik (antiefrazione)
- 2- N° 2 Anta a ribalta
- 3- N° 2Catenaccio passante a leva su anta semifissa (per Porta finestre 2 ante)
- 4- N° 2 Dispositivo falsa manovra
- 5- N° 2 Microventilazione
- 6- Vetro Basso Emissivo
- 7- Distanziatore vetrocamera termicamente migliorato
- 8- Gas argon
- 9- Riscontri antiefrazione (2inferiori)
- 10-Regoli a muro minimo 8 (ad aumentare secondo le dimensioni)

VETRAGGIO di serie

33.1BE-18- 33.1 (vetro di sicurezza)

Scorrevole ribalta

Con specchiatura laterale fissa con fermavetro

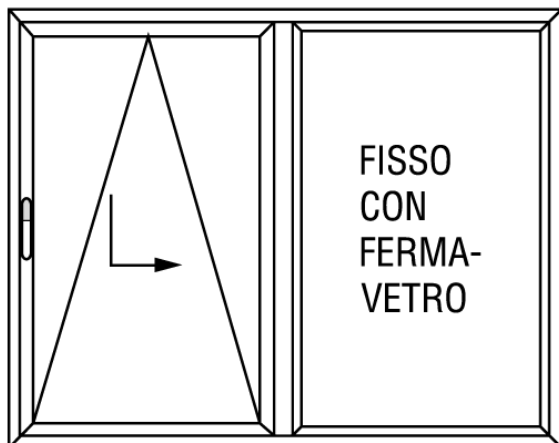

Con specchiatura laterale apribile

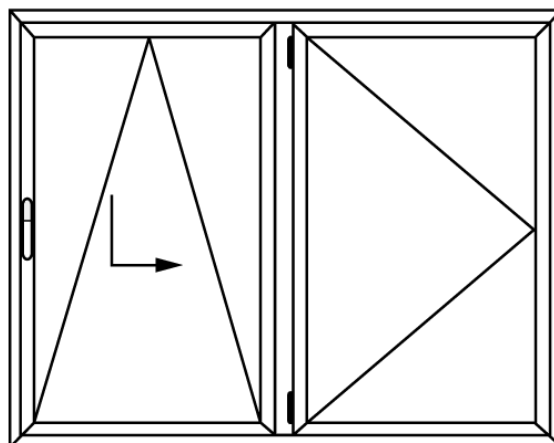

1- Maniglia con sistema Secustik (antiefrazione)

2- Meccanismo semi-automatico o automatico (secondo le dimensioni- portata max 160 kg)

3- Riscontri antiefrazione (2inferiori)

4- vetro Basso Emissivo

5- Distanziatore vetrocamera termicamente migliorato

6- Gas argon

VETRAGGIO di serie (secondo le dimensioni)

33.1BE- 20- 22.1 (vetro di sicurezza)

33.1BE-18- 33.1 (vetro di sicurezza)

FORMATI FUORI STANDARD

FUORI SQUADRO

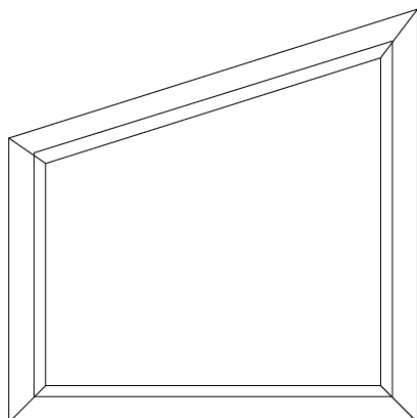

fisso con fermavetro

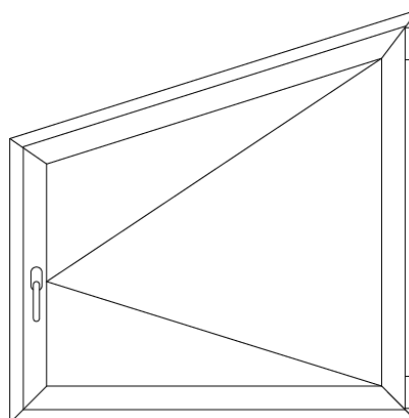

1 anta

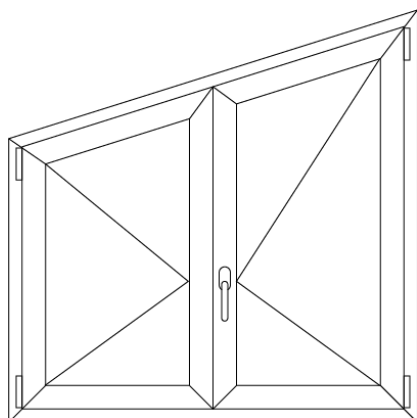

2 ante

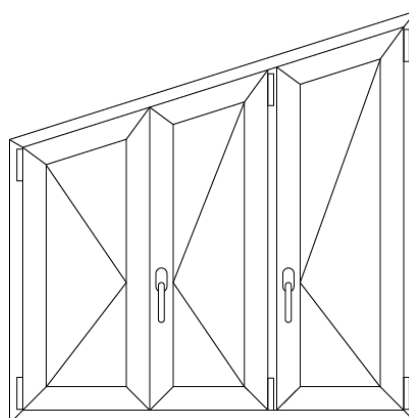

3 ante

NOTE: In fase di preventivazione per i formati fuori standard è necessario contattare l'Ufficio Tecnico per verificare la fattibilità della tipologia di apertura del manufatto.